

Pioneering for You

wilo

Інформація для фахівців з водопостачання

Свердловинні насоси SPU, SPI

Wilo потужні рішення.



wilo



Чавунні свердловинні насоси
Серія SPU

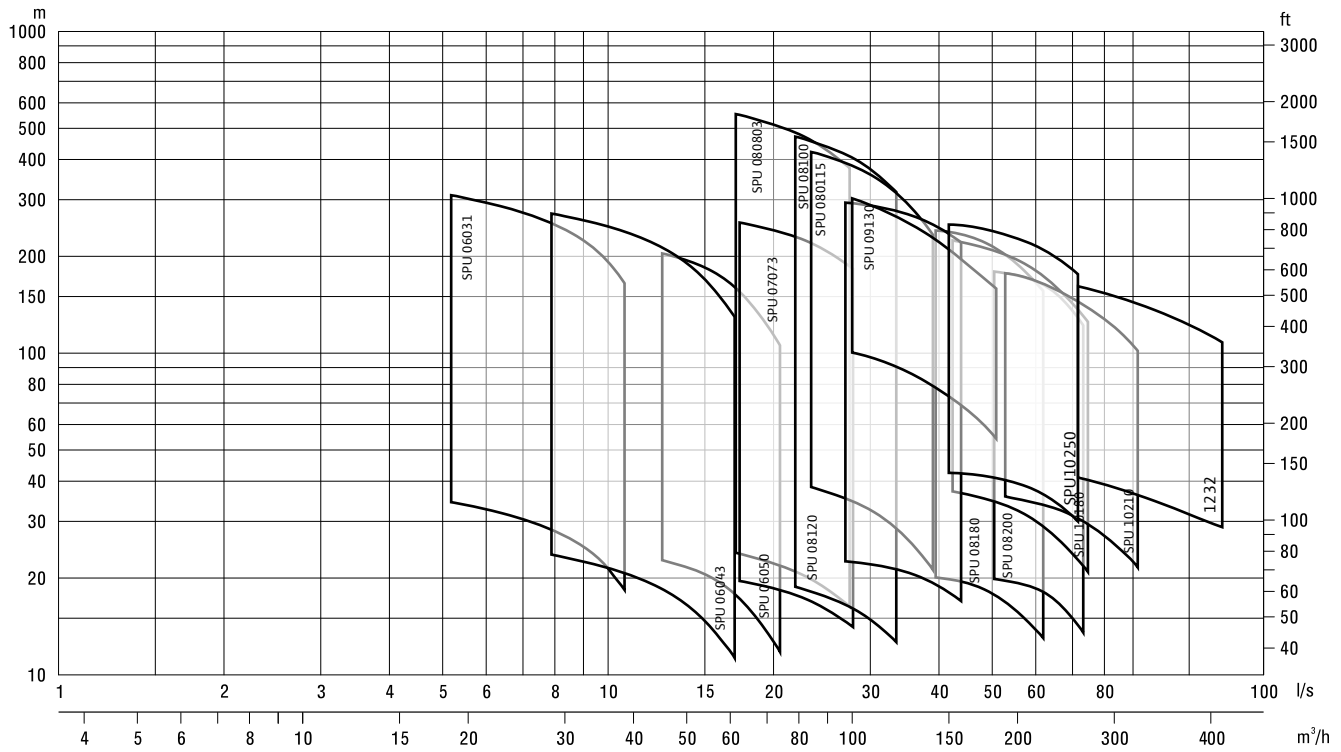

Особливості

- Тривалий термін служби
- Високий ККД
- Висока надійність і монолітна конструкція
- Легке сервісне обслуговування
- NEMA з'єднання насоса з двигуном
- Вбудований зворотний клапан

Загальна інформація

Свердловинні насоси WILo серії SPU можуть використовуватися як вертикально, так і горизонтально.

Проміжні підшипники ступенів змащуються перекачуванним середовищем, для захисту від зносу оснащені спеціальними каналами для відводу піску.

Всі насоси на вході оснащені фільтром із нержавіючої сталі.

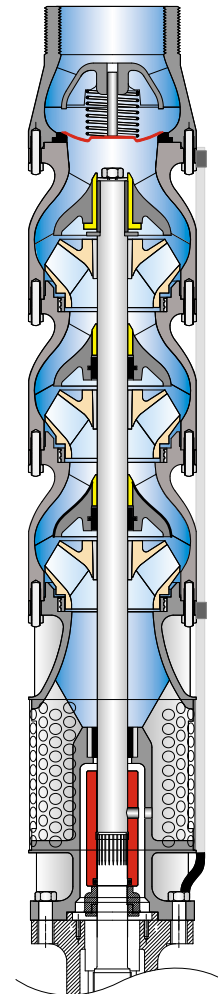

Позначення насосів

SPU 06 31 - 11

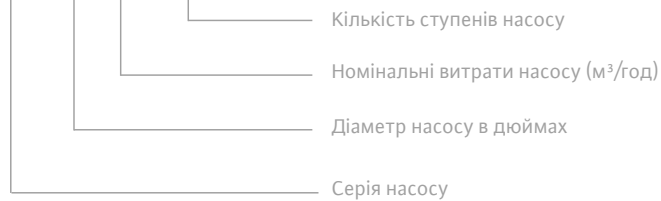

№	Найменування	Матеріал
1	Всмоктуюча камера	чавун
2	Ущільнювальне кільце всмоктуючої камери	бронза
3	Гумове кільце	NBR
4	Муфта	нерж. сталь
5	Штифт муфти	нерж. сталь
6	Вал насосу	нерж. сталь
7	Втулка	бронза
8	Опора направляючого апарату	бронза
9	Направляючий апарат	чавун
10	Гумове кільце	NBR
11	Робоче колесо	бронза
12	Стопорне кільце колеса	нерж. сталь
13	Обойма клапана	нерж. сталь
14	Клапан	нерж. сталь
15	Пружина клапана	нерж. сталь
16	Напірна камера	чавун
17	Захисний матеріал кабелю	нерж. сталь
18	Направляюча кабелю	нерж. сталь

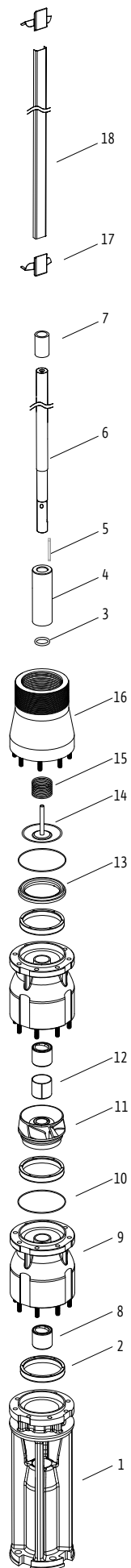

wilo



Свердловинний насос із нержавіючої сталі
Серія SPI

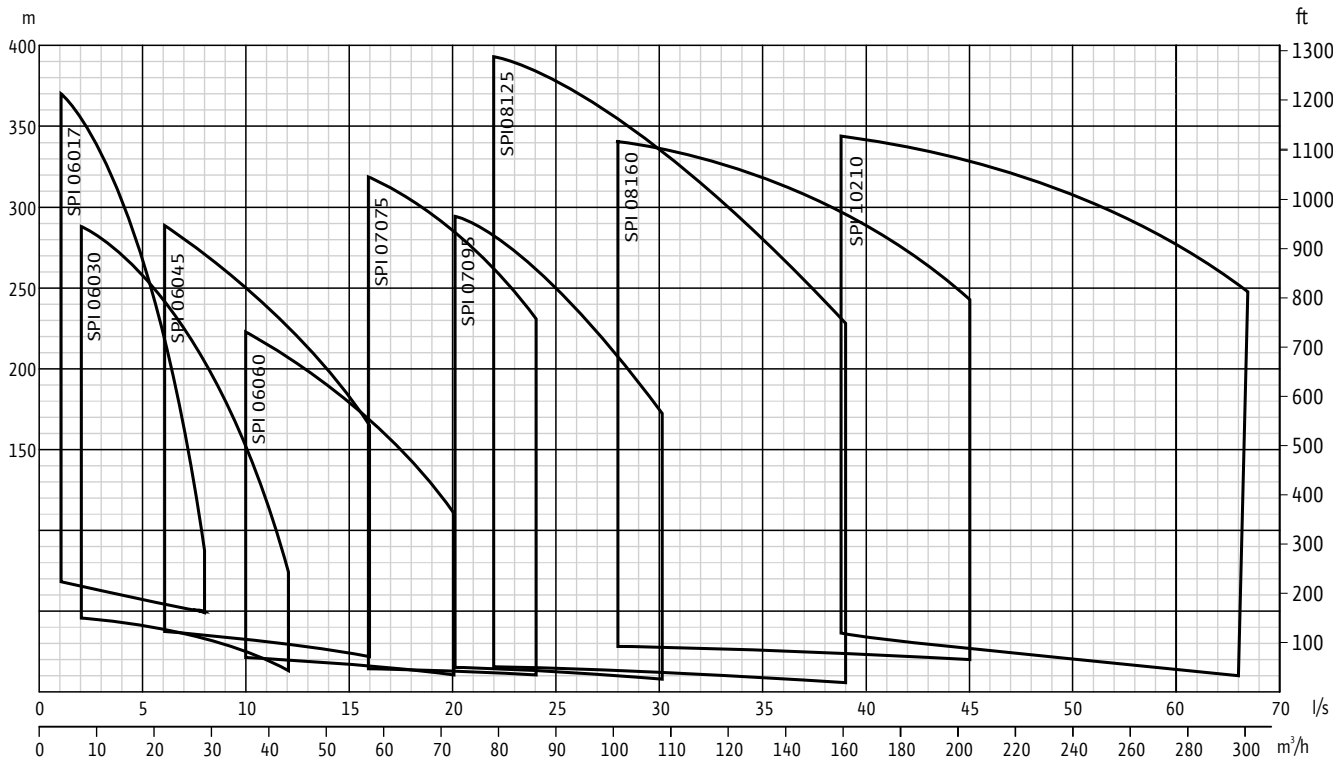

Особливості

- Тривалий термін служби
- Високий ККД
- Висока надійність і монолітна конструкція
- Легке сервісне обслуговування
- NEMA з'єднання насоса з двигуном
- Вбудований зворотний клапан

Загальна інформація

Свердловинні насоси WILo серії SPI можуть використовуватися як вертикально, так і горизонтально.

Всі деталі, які контактують з перекачуваним середовищем свердловинних насосів WILo серії SPI, виконані з високоякісної нержавіючої сталі, що забезпечує стійкість до зношування і корозії.

Проміжні підшипники ступенів змащуються перекачуваним середовищем, для захисту від зносу оснащені спеціальними каналами для відводу піску.

Всі насоси на вході оснащені фільтром з нержавіючої сталі.

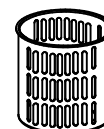
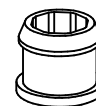
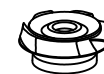

Позначення насосів

SPI 08-125-07

- Кількість ступенів насосу
- Номінальні витрати насосу (м³/год)
- Діаметр насосу в дюймах
- Серія насосу

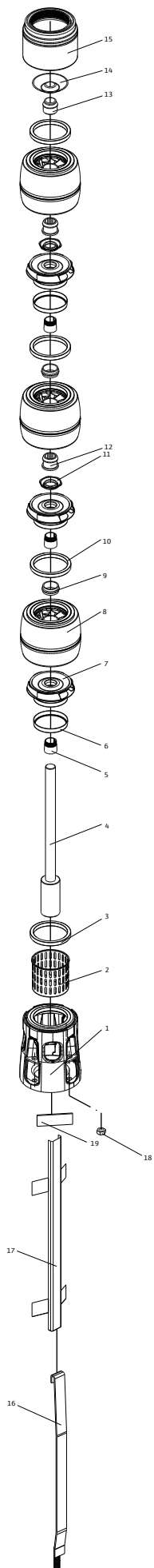

№	Найменування	Матеріал
1	Всмоктувальна камера	нерж. сталь
2	Фільтр	нерж. сталь
3	Ущільнення всмоктуючого корпусу	бронза
4	Вал насосу з муфтою	нерж. сталь
5	Затискна втулка	нерж. сталь
6	Ущільнювальне кільце робочого колеса	нерж. сталь
7	Робоче колесо	нерж. сталь
8	Направляючий апарат	нерж. сталь
9	Гумовий підшипник	гума
10	Ущільнювальне кільце направляючого апарату	гума
11	Гайка стопорного кільця	нерж. сталь
12	Підшипник	гума
13	Стопорне кільце	бронза
14	Клапан	нерж. сталь
15	Напірний корпус	нерж. сталь
16	Штифт	нерж. сталь
17	Направляюча кабелью	нерж. сталь
18	Гайка штифта	нерж. сталь
19	Шильдик насосу	нерж. сталь

Занурювальні двигуни свердловинних насосів

Загальні відомості



- ▶ Двигуни з можливістю перемотування до 185 кВт
- ▶ Високий ККД
- ▶ Охолодження водою
- ▶ Фланець NEMA стандарт
- ▶ Вал з нержавіючої сталі
- ▶ Оптимальна комбінація матеріалів для захисту від корозії: нержавіюча сталь 304 – бронза
- ▶ Максимальна температура навколишньої води – 30°C
- ▶ Стандартна напруга 380/460 В – 50/60 Гц (допустиме відхилення $\pm 10\%$)
- ▶ Можливість роботи від частотного перетворювача
- ▶ Можливість запуску від пристрою плавного пуску
- ▶ Можливість експлуатації двигунів у горизонтальному положенні



Посилений осьовий підшипник

Не залежить від напрямку обертання, витримує високі осьові навантаження.

Змащуваний водою графітовий радіальний підшипник

Оптимальне змащування за рахунок спеціальних каналів на внутрішній поверхні підшипника, забезпечує точне позиціонування валу ротора.



Хромований корпус радіального підшипника

Високоточна механічна обробка корпусу забезпечує надійний захист графітового підшипника від зовнішнього впливу.

Торцеве ущільнення із захистом від потрапляння піску

Використовується стандартно в усіх моделях двигунів, захищає внутрішню частину двигуна від потрапляння піску, збільшує термін служби.



Практичний, легкий у монтажі силовий кабель

З'єднання з корпусом за допомогою кабельної ущільнювальної муфти і втулки. Силовий кабель легко замінити без пошкоджень.

Балансувальний клапан

Регулює тиск всередині двигуна, за рахунок впуску / випуску води ззовні.

PT100 температурний датчик

Вимірює температуру вище корпусу верхнього підшипника.

Регулювальний гвинт

Для налаштування осьового ходу ротора.



Мембрана

Для компенсації розширення при нагріванні охолоджуючої води всередині двигуна.

Манжетне ущільнення

Запобігає потраплянню піску в камеру ущільнення.

Позначення насосів

SM 10-185/250

Потужність двигуна в HP
 Потужність двигуна в кВт
 Діаметр двигуна в дюймах
 Занурювальний двигун

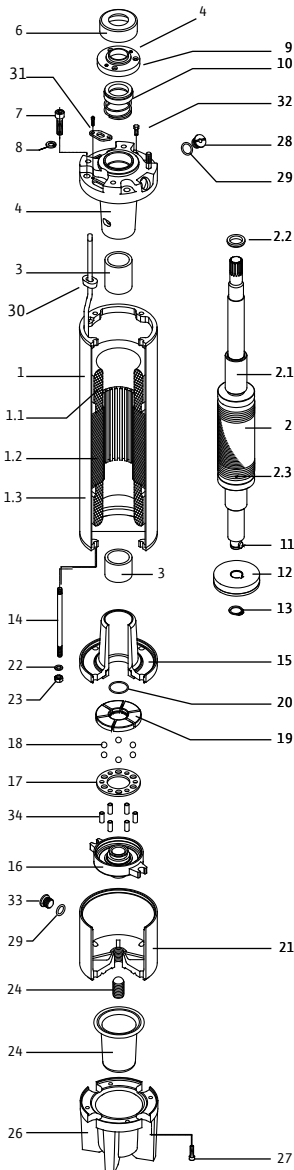

№	Найменування	Матеріал
1	Статор	
1.1	Обмотка	ПВХ, ПП
1.2	Пакет статора	M350/магн. сталь
1.3	Корпус статора	AISI 304
2	Ротор	
2.1	Втулка вала	St 37 (покриття CrNi)
2.2	Балансувальне кільце	St 37
2.3	Мідне кільце	мідь
3	Радіальний підшипник	графіт
4	Корпус верхнього підшипника	чавун
5	Втулка	бронза
6	Манжета (захист від піску)	NBR_EPDM
7	Гвинт з вн. шестигранником	нерж. сталь
8	Мідне кільце	мідь
9	Кришка ущільнення	AISI 420
10	Торцеве ущільнення	кераміка-графіт
11	Шпонка осьового підшипника	AISI 420
12	Осьовий підшипник	графіт з сурмою
13	Стопорне кільце	St 37
14	Направляючий штифт	нерж. сталь
15	Корпус нижнього підшипника	чавун
16	Опора осьового підшипника	чавун
17	Опора для кульок	St 37 (покриття Cr+3)
18	Опорна кулька осьового підшипника	нерж. сталь
19	Колодки осьового підшипника	AISI 420
20	Гумове кільце	NBR70
21	Корпус осьового підшипника	чавун
22	Мідне кільце	мідь
23	Гайка	нерж. сталь
24	Болт	нерж. сталь
25	Мембрана	NBR_EPDM
26	Корпус мембрани	чавун
27	Гвинт з вн. шестигранником	нерж. сталь
28	Зворотний клапан	бронза
29	Гумове кільце	NBR70
30	Ущільнення кабельного вводу	NBR
31	Корпус ущільнення	AISI 304
32	Гайка	нерж. сталь
33	Штуцер (r 3/4")	бронза
34	Штифти кульок	нерж. сталь

Використання охолоджуючого кожуха

Надійна та тривала експлуатація двигуна забезпечується при його якісному охолодженні

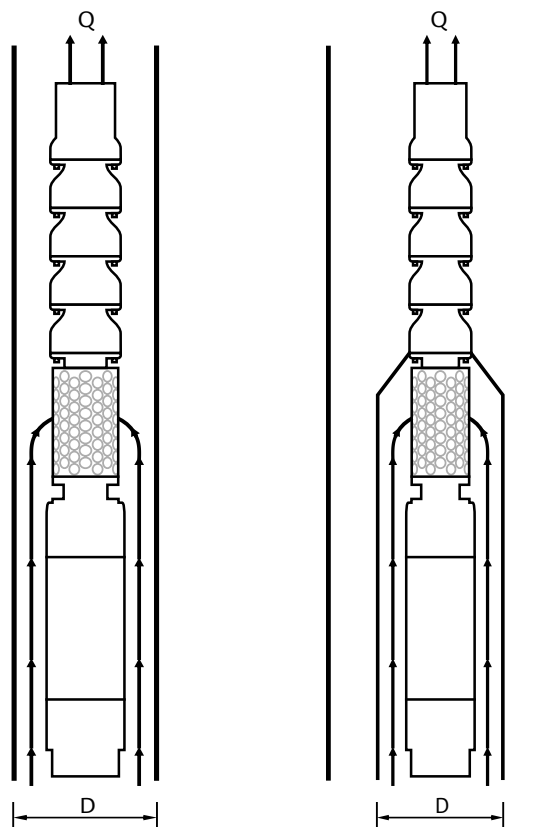

Охолодження двигуна

Рекомендована швидкість обтікання вказана в таблиці.

У разі використання насоса у відкритому водоймищі, при горизонтальному монтажі в резервуарі або у свердловині з великим діаметром, щоб забезпечити достатнє для охолодження обтікання, обов'язково необхідно використовувати кожух охолодження.

Таблиця

Рекомендована швидкість обтікання двигуна

Тип двигуна	Номінальна потужність, кВт	Мінімальна швидкість обтікання, м/с
6" Перемотуваний	від 4 до 18,5	0,2
	від 22 до 30,5	0,5
8" Перемотуваний	від 30 до 56	0,2
	від 60 до 93	0,5



ТОВ «ВІЛО УКРАЇНА»
Україна, 08130, Київ, с. Чайки,
Києво-Святошинський район,
вул. Антонова, 4
Т 044 3937383
info@wilo.ua
www.wilo.ua

Представництва в Україні

Львів

Т / Ф 032 245 51 68
Наукова, 7Б, оф.401
zoryana.mysak@wilo.ua

Миколаїв

Т / Ф 0512 583580
Чкалова, 20/5, оф.17
54017, Миколаїв
kirill.babchenko@wilo.ua

Харків

Т / Ф 057 720 59 86
Тобольська, 42, оф.616
61072, Харків
vladimir.miroshko@wilo.ua

Запоріжжя

Т / Ф 061 2896063
Дзержинського, 3, оф.27
69063, Запоріжжя
anatoliy.niskovsky@wilo.ua

Сімферополь

Т 0652 620269
Карла Маркса, 40
Сімферополь
boris.bocharov@wilo.ua

Черкаси

Т / Ф 0472 325243
Смілянська, 23, оф.501
18000, Черкаси
andrey.avramenko@wilo.ua

Тернопіль

Т 0352 550581
Ф 0352 550582
Шептицького, 1а, оф.5
46000, Тернопіль
sergiy.barabolya@wilo.ua

Донецьк

Т 062 388 30 16
Ф 062 388 30 17
Гурова, 8, оф.310
83055, Донецьк
ruslan.sabirov@wilo.ua

Дніпропетровськ

Т / Ф 050 3877107
yuriy.parfenyuk@wilo.ua